

Návod k použití a instalaci

1. rozměr pro vestavbu KAFEboxu

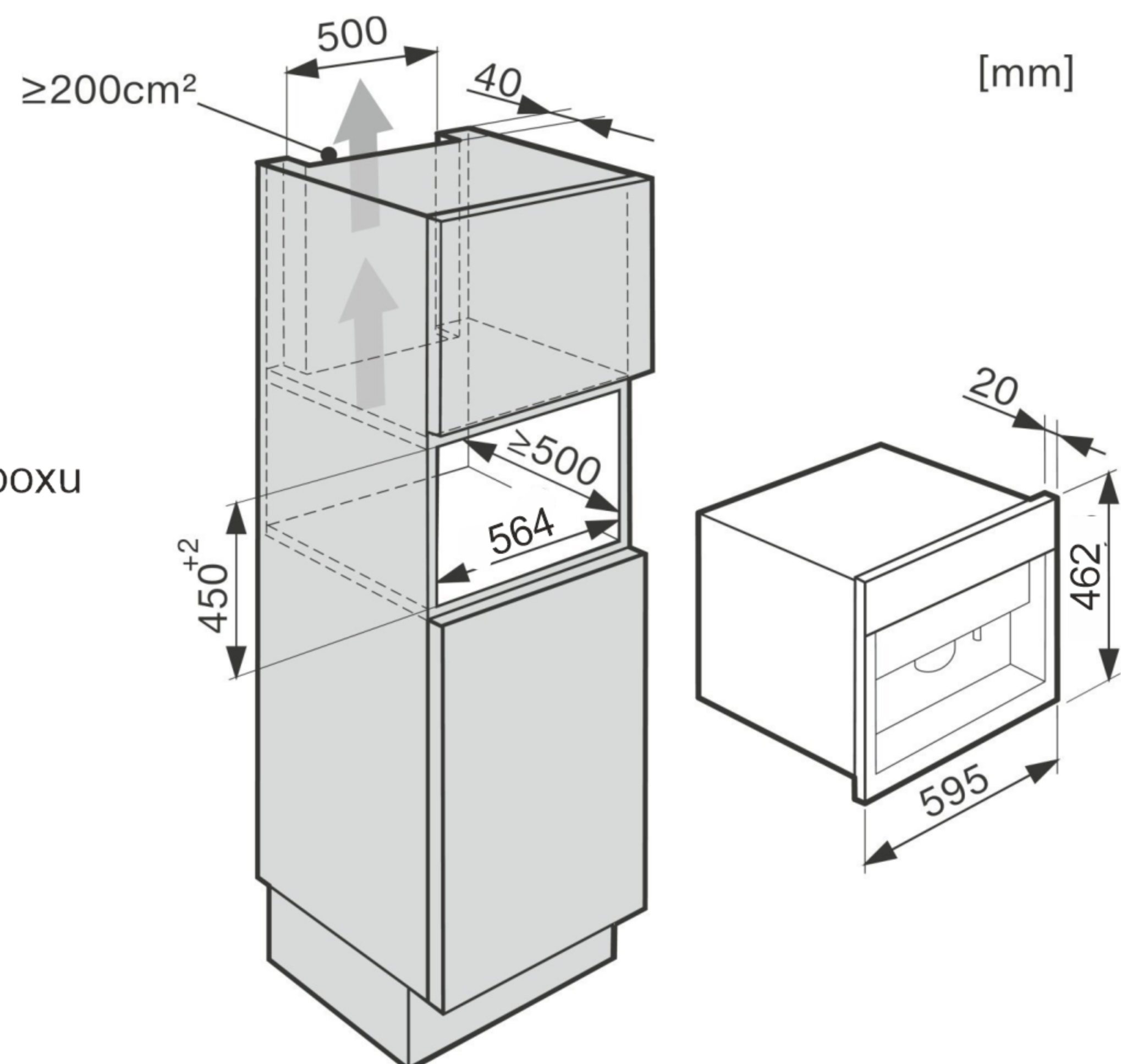

2. našroubujte pojezdy na boky připraveného korpusu

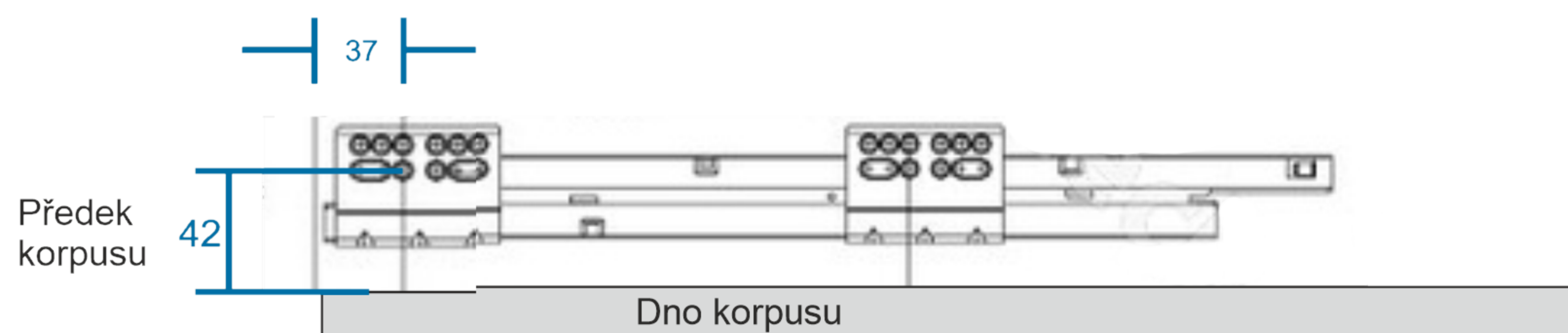

Při dodržení těchto rozměrů čelo KAFEboxu překrývá 4 mm dno korpusu a 8 mm půdu korpusu

Dále je možnost seřídít překrytí +-2mm

3. Nasadíte pojezdovou část na výsuvy v korpusu a zatlačte rovně dozadu až uslyšíte cvaknutí. Zkontrolujte plynulost pohybu a pevné spojení.

Demontáž provedete vysunutím do krajní polohy, v bočním otvoru nadzvednete současně pravou i levou šedou plastovou pojistku a zatáhnete směrem k sobě.

4. Na kompletní výsuvnou část naklapněte nerezový přední panel. Uslyšíte silné cvaknutí. Zkontrolujte spojení.

Zde zasunout úchyty nerezového čela

Demontáž čela provedete křížovým šroubovákem PH2. V bočním otvoru otočte západkou o 1/4 otáčky a čelo lehce povyskočí do předu.

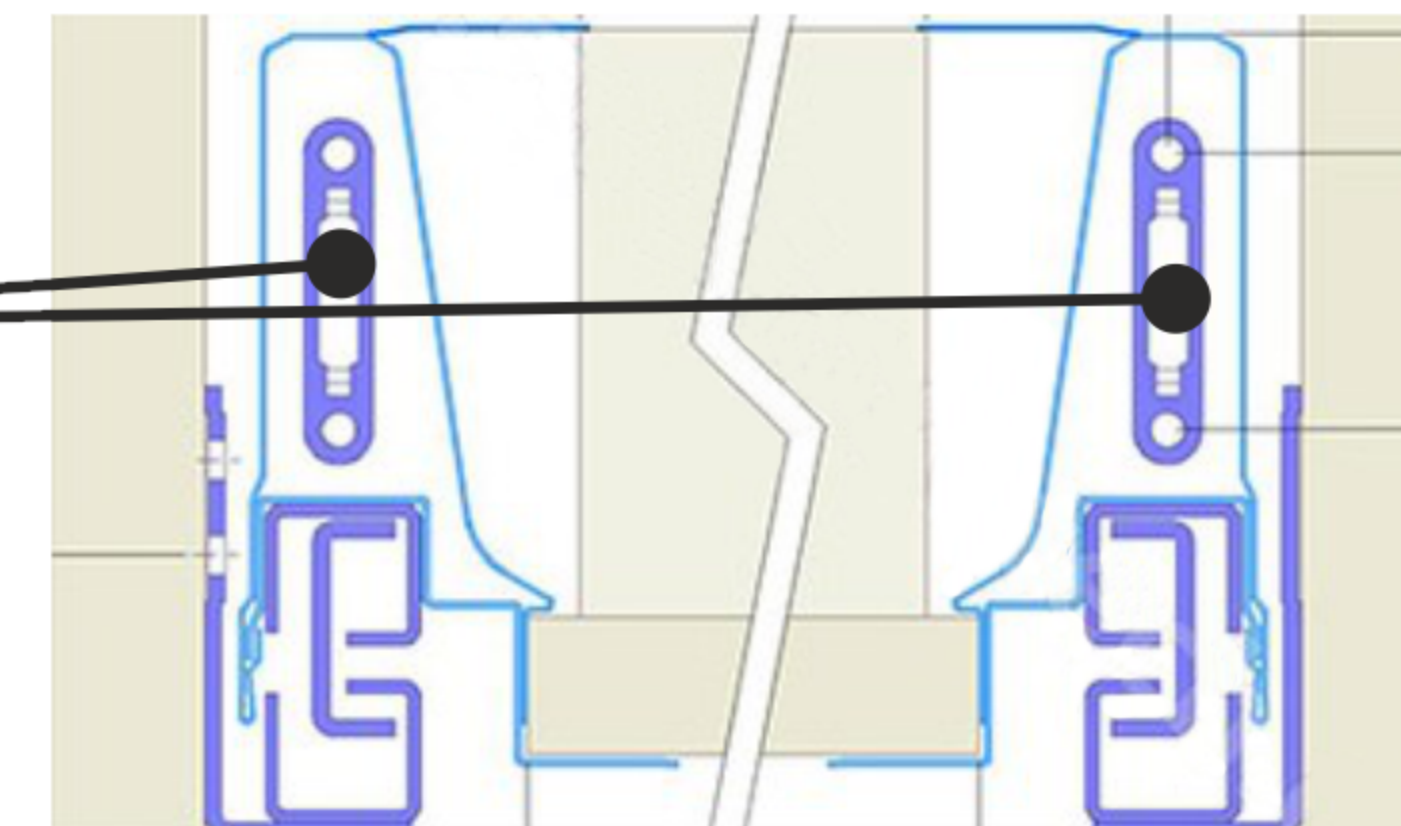

5. Do kompletního KAFEboxu zasuňte kompatibilní kávovar a z horní strany nasadíte nerezová záda. Zkontrolujte, zda nikde nevadí kabely od kávovaru a pohyb je plynulý.

UPOZORNĚNÍ: Výsuvy KAFEboxu udržujte v čistotě, není potřeba je ničím mazat či olejovat.

Nevystavujte KAFEbox velké vlhkosti. Znehodnocení od rozlité vody, nebo kávy, není možné reklamovat.

Pro úplné dolehnutí nerezové části ke korpusu zatlačte na čelo KAFEboxu.

Vnitřní část ošetřujte vlhkým hadrem, nerezovou část přípravkem vhodným na tento kov.